

令和元年 10月5日(土)6日(日) 於 姫路市立ウインク体育館

男子

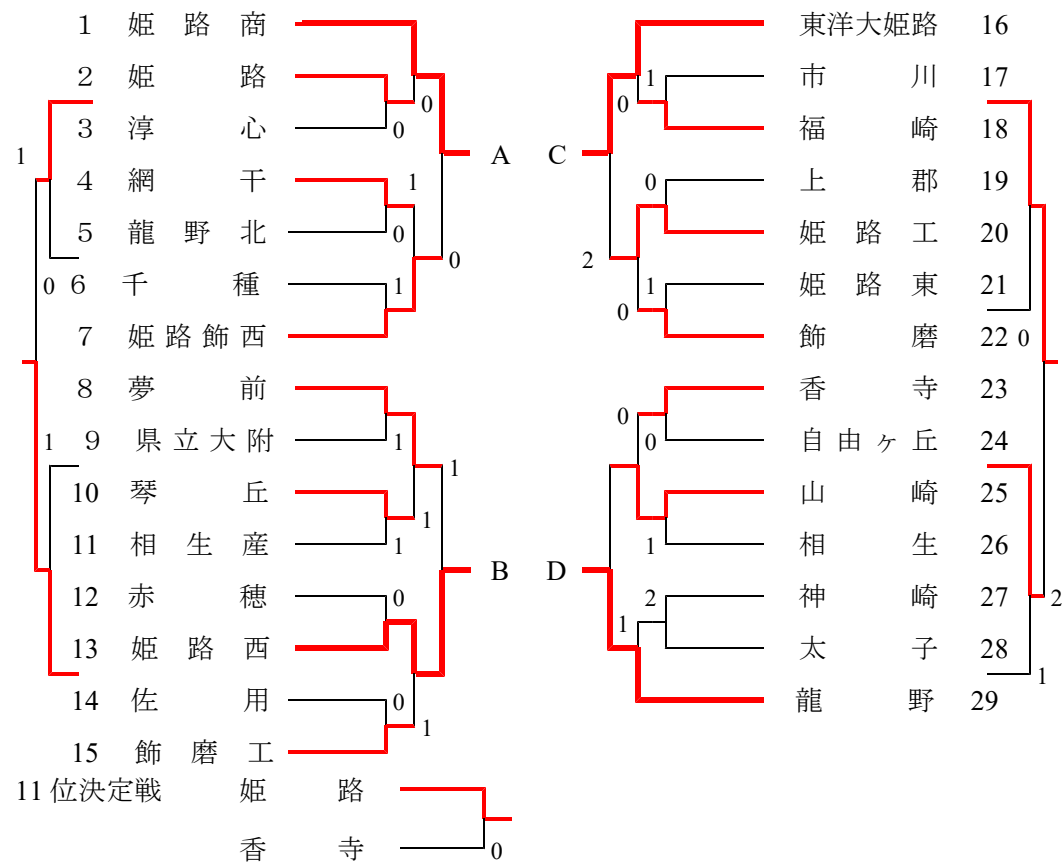

決勝リーグ

| | A | B | C | D | 勝敗 | 順位 |
|---|-----|-----|-----|-----|-----|----|
| A | 姫路商 | 3-0 | 2-3 | 3-0 | 2-1 | 2位 |
| B | 姫路西 | 0-3 | 2-3 | 2-3 | 0-3 | 4位 |
| C | 東洋 | 3-2 | 3-2 | 3-1 | 3-0 | 1位 |
| D | 龍野 | 0-3 | 3-2 | 1-3 | 1-2 | 3位 |

女子

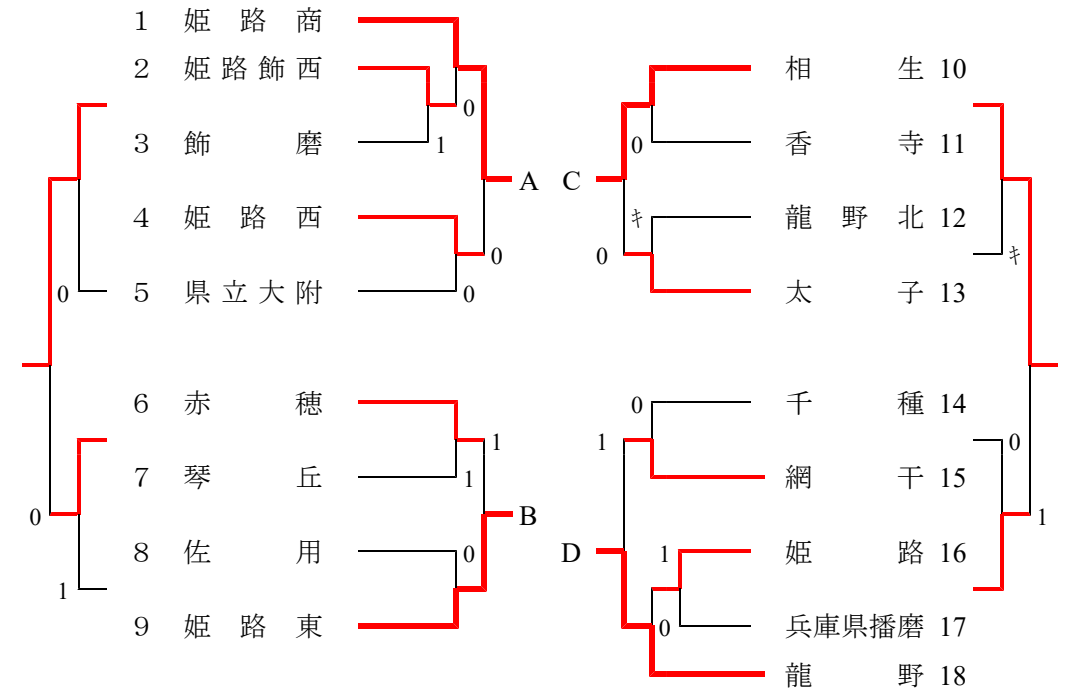

決勝リーグ

| | A | B | C | D | 勝敗 | 順位 |
|---|-----|-----|-----|-----|-----|----|
| A | 姫路商 | 3-0 | 3-0 | 3-0 | 3-0 | 1位 |
| B | 姫路東 | 0-3 | 0-3 | 0-3 | 0-3 | 4位 |
| C | 相生 | 0-3 | 3-0 | 3-1 | 2-1 | 2位 |
| D | 龍野 | 0-3 | 3-0 | 1-3 | 1-2 | 3位 |

令和 元年度 第 61 回兵庫県高等学校新人卓球選手権大会西播地区予選

令和 元年 10 月 5 日 (土) 6 日 (日) 於 姫路市立ウイंक体育館

決勝トーナメント 男子シングルス

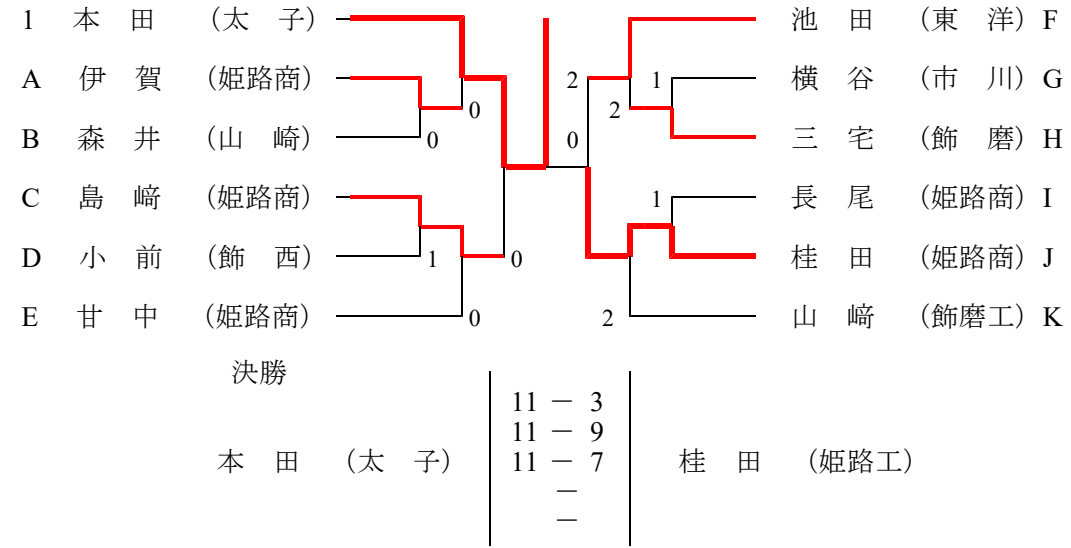

決勝トーナメント 男子ダブルス

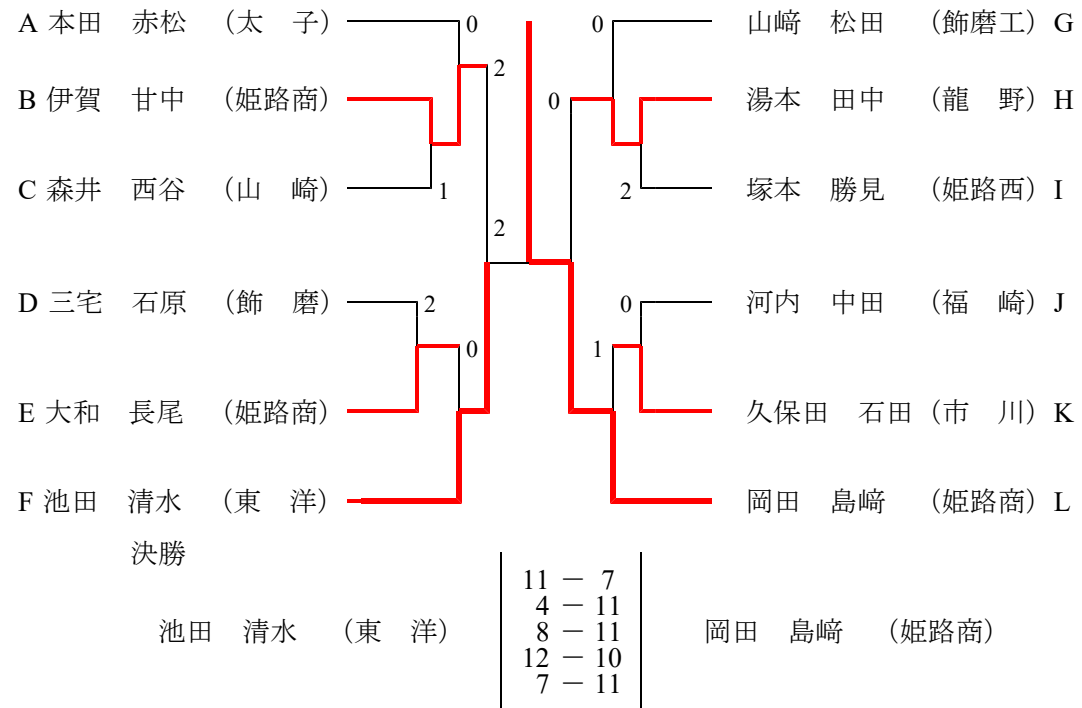

決勝トーナメント 女子シングルス

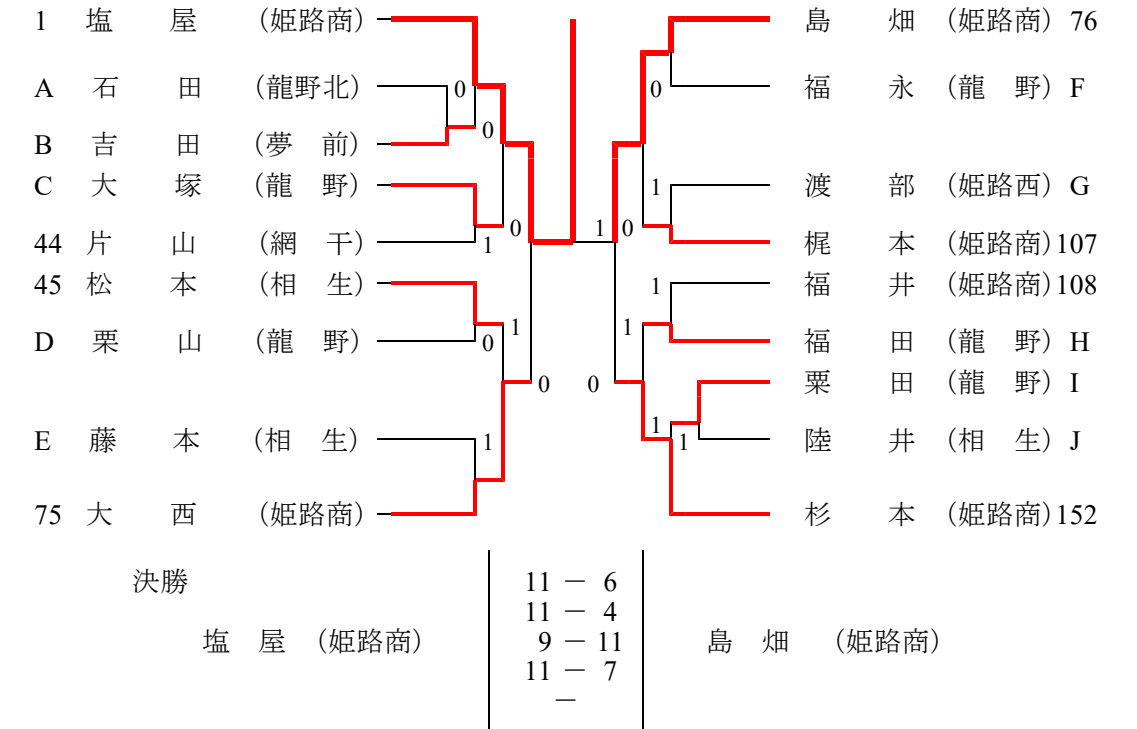

決勝トーナメント 女子ダブルス

